

SERENE HOUSE®

Aroma Diffuser

Instruction Manual

Diffuseur d'arômes

Mode d'emploi

Difusor de aroma

Manual de instrucciones

Product & Accessories

• Please check to ensure the following items are present and inspect for damage before use.

- | | | | |
|---------------------------|---------------------|-----------------|--------------|
| ① Mist Nozzle | ② Cover | ③ Control panel | ④ Main unit |
| ⑤ Power (ON / OFF) | ⑥ Atomizer | ⑦ Water tank | ⑧ Vent |
| ⑨ Water mark- MAX (100ml) | ⑩ Ventilation inlet | ⑪ Power jack | ⑫ AC adapter |

Appareil et accessoires

• Vérifier que la boîte contient les éléments suivants et qu'ils ne sont pas endommagés avant de les utiliser.

- | | | | |
|----------------------------|---------------------------------------|--------------------------|--------------------|
| ① Buse de brumisateur | ② Couvercle | ③ Panneau de commande | ④ Unité principale |
| ⑤ Démarrage (MARCHE/ARRÊT) | ⑥ Atomiseur | ⑦ Réservoir d'eau | |
| ⑧ Fente d'aération | ⑨ Ligne du niveau d'eau – MAX (100ml) | ⑩ Orifice de ventilation | |
| ⑪ Prise de courant | ⑫ Adaptateur secteur | | |

Producto y accesorios

• Revise que estén presentes los siguientes artículos e inspecciónelos para ver si tienen daños antes de usarlos.

- | | | | |
|-----------------------------------|-------------------------------|--------------------------|--------------------|
| ① Boquilla de bruma | ② Cubierta | ③ Panel de control | ④ Unidad principal |
| ⑤ Corriente (ENCENDIDO - APAGADO) | ⑥ Atomizador | ⑦ Tanque de agua | |
| ⑧ Ventila | ⑨ Marca de agua - MAX (100ml) | ⑩ Entrada de ventilación | |
| ⑪ Conector de corriente | ⑫ Adaptador de CA | | |

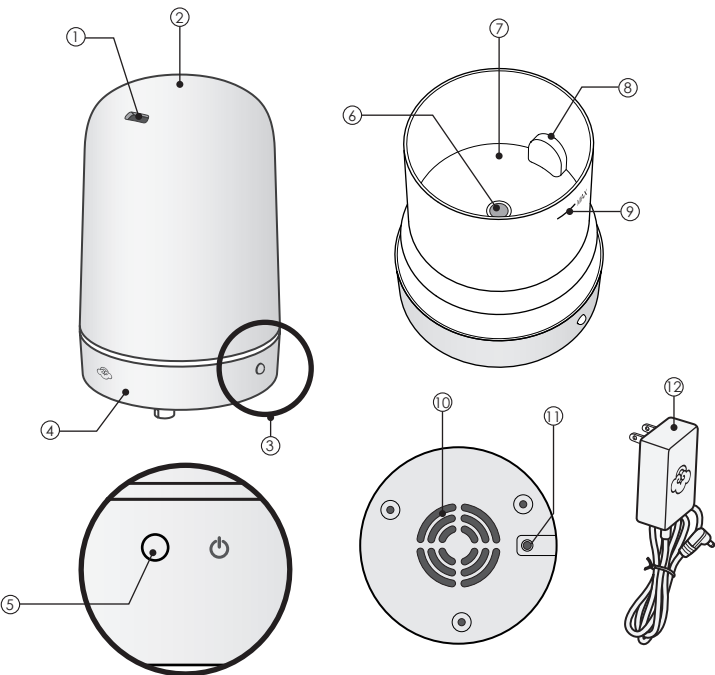

Operating Instructions

- Always place your aroma diffuser on a firm, flat and level surface.
- Condensation may occur around the aroma diffuser when operating in high humidity environment.

Consignes d'utilisation

- Toujours placer le diffuseur d'arômes sur une surface solide, plane et horizontale.
- De la condensation peut apparaître autour du diffuseur d'arômes quand ce dernier fonctionne dans un environnement très humide.

Instrucciones de uso

- Siempre coloque el difusor de aroma en una superficie firme, plana y nivelada.
- Puede haber condensación alrededor del difusor de aroma cuando se opera en un ambiente de mucha humedad.

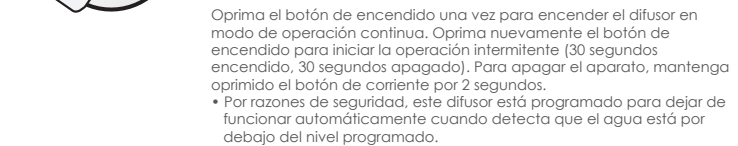
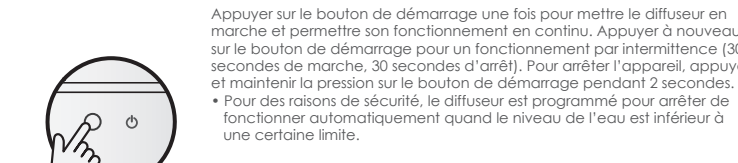
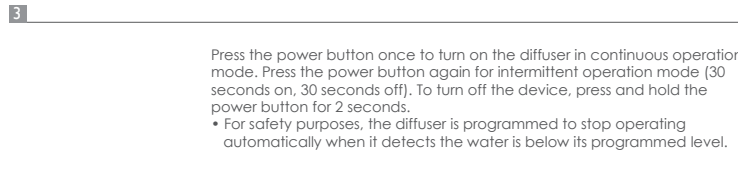
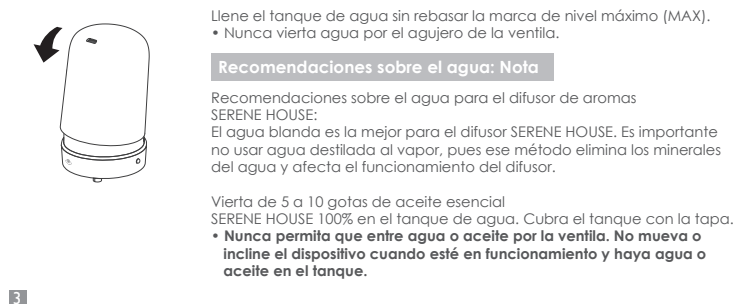
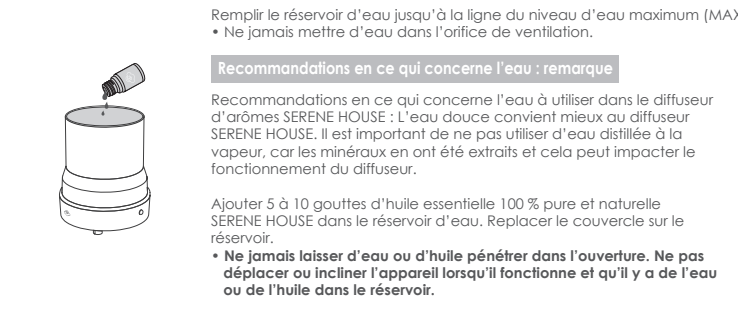
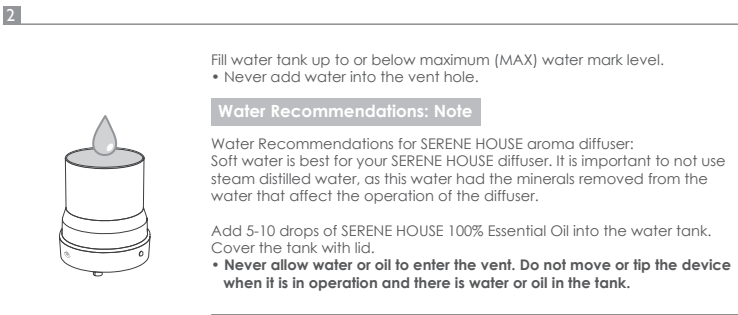
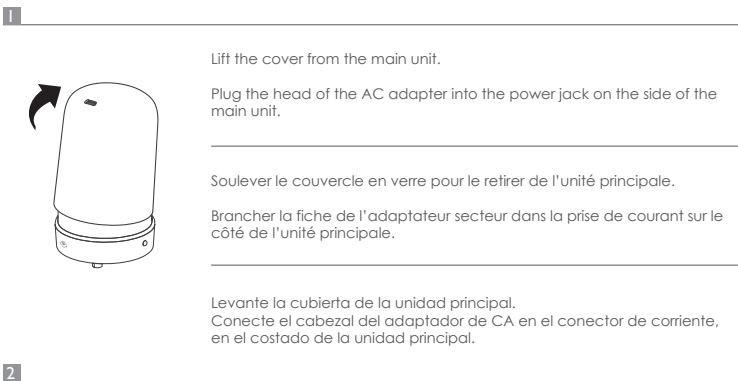

Caution

- Never connect the power without placing the lid and cover on the unit.
- Do not remove the lid or block the ventilation inlet under the main unit during usage.
- When the device is in operation and there is water in water tank, do not touch the atomizer as personal injury or device malfunction may occur.
- After each use, make sure to pour out any remaining water in the tank.
- For best performance, we recommend SERENE HOUSE 100% pure natural essential oils with this aroma diffuser. Use of other essential oils may cause damage to the device.
- Make sure to wipe clean with a cloth if oil drips on the main unit or floor.

Avertissement

- Ne jamais brancher l'appareil sans avoir installé le couvercle du réservoir et le couvercle en verre sur l'unité.
- Ne pas retirer le couvercle du réservoir et ne pas bloquer l'orifice de ventilation sous l'unité principale pendant l'utilisation de l'appareil.
- Quand l'appareil est en marche et qu'il y a de l'eau dans le réservoir, ne pas toucher l'atomiseur, car cela pourrait entraîner des blessures ou un dysfonctionnement de l'appareil.
- Après chaque utilisation, s'assurer d'avoir vidé toute l'eau du réservoir.
- Pour un fonctionnement optimal, nous recommandons d'utiliser des huiles essentielles 100% pures et naturelles SERENE HOUSE avec ce diffuseur d'arômes. Utiliser d'autres huiles essentielles pourrait endommager l'appareil.
- S'assurer de bien essuyer à l'aide d'un chiffon l'huile qui a pu goûter sur l'unité principale ou tomber sur le sol.

Precaución

- Nunca conecte la unidad a la corriente si no tiene puestas la tapa y la cubierta.
- No retire la tapa ni bloquee la entrada de ventilación abajo de la unidad principal mientras se está usando.
- Cuando el dispositivo esté funcionando y tenga agua en el tanque, no toque el atomizador pues puede provocarse lesiones o descomposturas del aparato.
- Recuerde vaciar el agua que haya quedado en el tanque después de cada uso.
- Para lograr el mejor desempeño, recomendamos usar aceites esenciales 100% puros SERENE HOUSE con este difusor. Usar otros aceites esenciales puede dañar al dispositivo.
- No deje de limpiar con un paño las gotas de aceite que escurran en la unidad principal o el piso.

Cleaning & Maintenance

- Always disconnect the AC adapter from the electrical outlet before cleaning.
- For best atomizing performance, be sure to clean the aroma diffuser after each use.

Nettoyage et entretien

- Toujours débrancher l'adaptateur secteur de la prise avant de nettoyer l'appareil.
- Pour un meilleur fonctionnement de l'atomiseur, bien nettoyer le diffuseur d'arômes après chaque utilisation.

Limpieza y mantenimiento

- Siempre desconecte el adaptador de CA de la toma eléctrica antes de la limpieza.
- Para lograr la mejor atomización, recuerde limpiar el difusor de aroma después de cada uso.

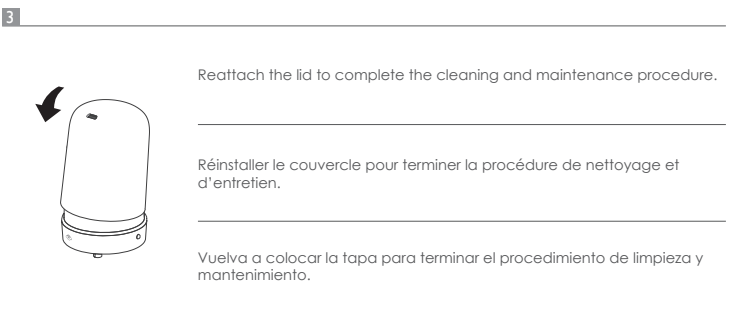
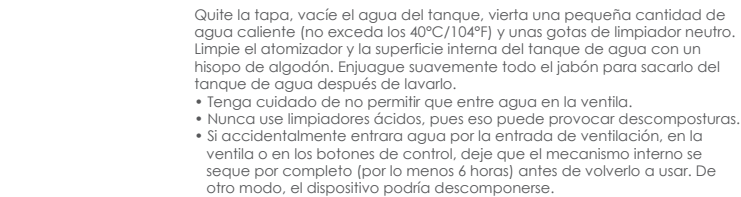
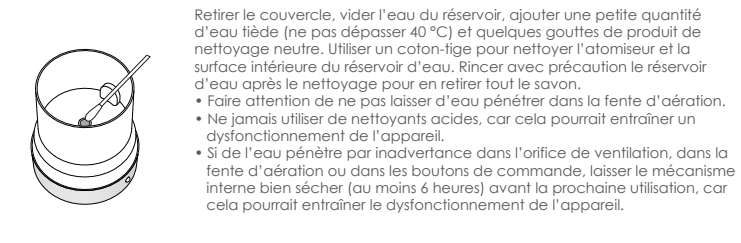
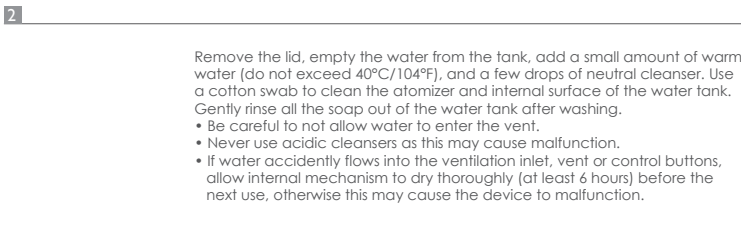
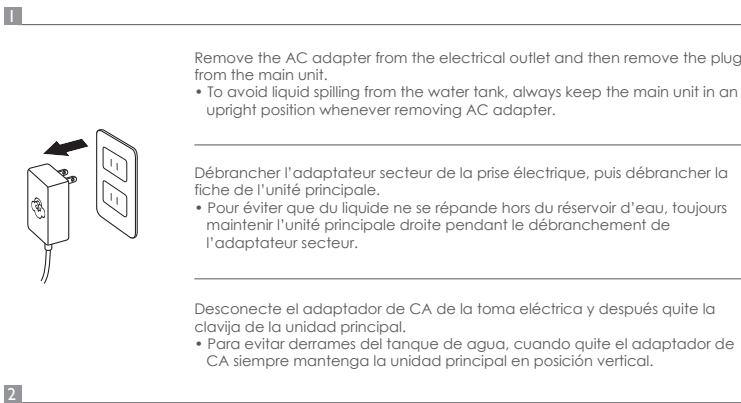

Precautions before use

- Please read all instructions before using the product. Use it safely and correctly.
- This product is a vaporized fragrance diffuser and uses ultrasonic vibration technology to generate fragrant vapors, it also has a LED lighting function.
- Make sure to read and follow the "Cleaning & Maintenance" instructions in this manual for cleaning and maintenance; improper maintenance may cause malfunctions.
- This product is manufactured using the ultrasonic atomization principle, and while it does add slight humidity to the air, its primary purpose is as a fragrance diffuser.

Précautions à suivre avant d'utiliser l'appareil

- Lire toutes les consignes avant d'utiliser l'appareil. L'utiliser correctement et en toute sécurité.
- Cet appareil est un diffuseur de parfum par vaporisation qui utilise la technologie à vibration ultrasonique pour générer les vapeurs de parfum. Il est également équipé d'une fonction de lumière DEL.
- Bien lire et bien respecter les consignes « Nettoyage et entretien » de son mode d'emploi pour le nettoyage et l'entretien. Un entretien inapproprié peut entraîner des dysfonctionnements.
- Cet appareil est fabriqué sur le principe de l'atomisation ultrasonique et, bien qu'il rende l'air un peu plus humide, sa principale fonction est de diffuser du parfum.







Precauciones antes de usar

- Lea todas las instrucciones antes de utilizar el producto. Úselo debidamente y con prudencia.
- Este producto es un difusor de fragancias vaporizadas y usa tecnología de vibración ultrasónica para generar los vapores fragantes; también tiene una función de iluminación LED.
- No deje de leer y seguir las instrucciones de "Limpieza y mantenimiento" de este manual para limpiar y darle mantenimiento al dispositivo. El mantenimiento inadecuado puede causar descomposturas.
- La manufactura de este producto está basada en el principio de atomización ultrasónica y, si bien aumenta ligeramente la humedad del aire, su propósito principal es como difusor de fragancias.

Safety Precautions

To ensure safety, please comply with the following instructions:

- The precautions listed in this manual are to ensure safe and proper use of this product by the user, and to avoid any danger or loss that might occur to the user or others.
- "WARNING" contains important safety instructions. Be sure to follow these instructions.

 WARNING	
	<ul style="list-style-type: none">Stop using the product immediately and unplug the AC adapter if unusual smoke, smell, sounds or other anomalies occur.
	<ul style="list-style-type: none">Do not modify, fix, or dismantle this product, as fire, electric shock, or damage may occur.
	<ul style="list-style-type: none">When the product is at the end of its life, we recommend disposal at a collection point for the recycling of electronic equipment, rather than with household waste. The symbols on the product, instruction manual, and packaging allow for proper sorting and disposal.
	<ul style="list-style-type: none">KEEP OUT OF REACH OF CHILDREN AND PETS FOR INDOOR USE ONLY Do not connect the AC adapter to the main unit during installation, as electric shock and injury may occur. The product should always be unplugged and the water tank should always be empty when moving the product or when the product is not in operation. When unplugging the AC adapter from the outlet, do not pull on the wire. Hold the AC adapter firmly and then unplug it, or else damage or injury may occur. Avoid dripping essential oil onto the exterior of the product or onto furniture. If essential oil dripping accidentally occurs, wipe off immediately to avoid discoloration of the exterior of the product or the furniture.
	<ul style="list-style-type: none">The product must be disconnected from the electrical outlet before handling and maintenance. Do not handle the main unit or AC adapter with wet hands, or allow water or other liquids stick to or spray onto them, as this may result in an electric shock. Do not use the product when electric cord or plug is damaged or the product has been accidentally hit, dropped, broken, or damaged in any way. Do not deliberately place your eyes, nose or mouth close to the fragrance mist emitted as this may cause physical discomfort. This product is not a toy. Do not let children use this product. Keep out of reach of children as electric shock and injury may occur. Children should be properly supervised to ensure that they will not play with this product at all times. This product is not intended for use by persons (including children) with reduced physical, sensory, or mental capabilities, or lack of experience and knowledge, unless they have been given supervision or instruction concerning use of the product by a person responsible for their safety. To avoid fire, electric shock, personal injury or product damage, do not place the product in the areas listed below: <ul style="list-style-type: none">* In direct sunlight or next to a heating apparatus. * In dusty places. * On tilted, unstable or uneven surfaces. * Places full of smoke or next to gas stoves. * Places with an ambient temperature greater than 40°C/104°F; keep the product away from sources of ignition. * On top of or next to electronics (TVs, stereos, refrigerators, etc.) . * Do not place the product on soft surfaces such as carpet, as this may block the ventilation inlet on the bottom of the unit, causing the device to not function correctly. Do not remove the lid or put your finger or other objects into the water tank while the product is in operation as water leakage, malfunction or personal injury may occur.

Troubleshooting

If you experience unsatisfactory operations, please follow our troubleshooting guidelines listed below.

Machine does not operate
<ul style="list-style-type: none">Check the adapter <ul style="list-style-type: none">→ Make sure the adapter is fully and correctly plugged into the electrical outlet. Power cord not connected to the main unit <ul style="list-style-type: none">→ Be sure plug is correctly inserted into the power jack on the main unit . The power is correctly connected but the device still does not operate <ul style="list-style-type: none">→ Check whether the water tank contains any water and then check that the ON/OFF switch is on. Check that the water level in the tank does not exceed the maximum water level line (MAX); if this is the case, empty out the excess water.





The product does not atomize or does not atomize effectively
<ul style="list-style-type: none">Dirty atomizer <ul style="list-style-type: none">→ Perform maintenance according to the ‘Cleaning & Maintenance’ section of this manual. Placement of the product <ul style="list-style-type: none">→ Place on a firm, level, and stable surface. Check the water volume <ul style="list-style-type: none">→ Make sure the water does not exceed its designated water mark level. The lid does not attach securely to the main unit <ul style="list-style-type: none">→ Reattach the lid according to the procedure in the ‘Operating Instructions’ section of this manual. <ul style="list-style-type: none">· See water types/ recommendations above. Damp Ventilation Inlet, Vent, or Control Buttons <ul style="list-style-type: none">→ If water accidentally flows into the ventilation inlet, vent or control buttons, allow internal mechanism to dry thoroughly (at least 6 hours) before the next use, otherwise this may cause the device to malfunction.

Do not attempt to dismantle or repair the product by yourself. If the unit still does not operate satisfactorily, please visit our website www.serenehouse.com, and click "Support", or contact our customer service.

Specifications

- Fragrance results may vary depending on ventilation, temperature, humidity, and the size of surrounding space.







Atomization mode:	Ultrasonic
Intermittent atomization time:	≥ 10 h
Continuous atomization time:	≥ 5 hr
Suggested room size:	10~15 m² (107.6 ~ 161.4 sq ft)
Ultrasonic frequency(MHz):	2.45 ± 10 %
Water tank capacity:	100ml
Colors of light:	warm white
Operation mode:	continuous / intermittent mode
Accessories included:	Adapter / Manual / Warranty card
Design team:	SERENE HOUSE
Made in China	

Patented Product					
This device complies with Part 18 of the FCC Rules.					

Conseils de sécurité

Pour assurer la sécurité, respecter les consignes suivantes :

- Les précautions listées dans ce mode d'emploi permettent d'utiliser de façon sûre et correcte cet appareil et ainsi d'éviter tout danger ou tout dégât pour l'utilisateur ou quelqu'un d'autre.
- La section « AVERTISSEMENT » comporte des consignes importantes de sécurité. Suivre impérativement ces consignes.

 AVERTISSEMENT	
	<ul style="list-style-type: none">Arrêter immédiatement d'utiliser l'appareil et débrancher l'adaptateur secteur en cas de dégagement inhabituel de fumée, d'odeur, de bruit ou de survenue de toute autre anomalie.
	<ul style="list-style-type: none">Ne pas modifier, réparer ou démonter cet appareil, car un incendie, un choc électrique ou des dommages pourraient survenir.
	<ul style="list-style-type: none">Quand l'appareil arrive en fin de vie, nous recommandons de le déposer dans un point de collecte pour le recyclage des équipements électroniques, plutôt que de le jeter avec les déchets ménagers. Les symboles sur l'appareil, le mode d'emploi et l'emballage permettent de trier et jeter les éléments correctement.
	<ul style="list-style-type: none">GARDER HORS DE PORTÉE DES ENFANTS ET DES ANIMAUX CONÇU UNIQUEMENT POUR ÊTRE UTILISÉ EN INTÉRIEUR Ne pas brancher l'adaptateur secteur sur l'unité principale pendant l'installation de l'appareil, car cela pourrait entraîner un risque de choc ou de blessure. L'appareil doit toujours être débranché et le réservoir d'eau vide quand il est déplacé ou ne fonctionne pas. Ne pas fîrer sur le cordon pour débrancher l'adaptateur secteur de la prise. Tenir l'adaptateur serveur fermement, puis le débrancher. Le non-respect de cette consigne pourrait entraîner un risque de dommage ou de blessure. Éviter que de l'huile essentielle ne goutte à l'extérieur de l'appareil ou sur les meubles. Si de l'huile essentielle goutte par accident, l'essuyer immédiatement pour éviter la décoloration de l'extérieur de l'appareil ou du meuble.
	<ul style="list-style-type: none">L'appareil doit être débranché de la prise électrique avant d'être manipulé et nettoyé. Ne pas manipuler l'unité principale ou l'adaptateur secteur avec des mains mouillées et ne pas laisser d'eau ou d'autres liquides être projetés dessus, car cela pourrait entraîner un choc électrique. Ne pas utiliser l'appareil quand le cordon ou la fiche électriques sont endommagés ou après qu'il est tombé, qu'il a été heurté, cassé ou endommagé accidentellement de quelque façon que ce soit. Ne pas approcher délibérément les yeux, le nez ou la bouche du diffuseur de parfum, car cela pourrait entraîner un malaise. Cet appareil n'est pas un jouet. Ne pas laisser les enfants l'utiliser. Tenir l'appareil hors de portée des enfants, car il existe un risque de choc électrique et de blessure. Bien surveiller les enfants pour s'assurer qu'ils ne jouent pas avec cet appareil. Cet appareil ne peut être utilisé par des personnes (y compris les enfants) ayant un handicap physique, sensoriel ou mental, ou qui sont inexpérimentées et non informées, à moins qu'une personne responsable de leur sécurité ne les surveille ou ne les ait informées du mode d'emploi de l'appareil. Pour éviter tout incendie, choc électrique, blessure ou tout dommage de l'appareil, ne pas le placer dans les endroits cités ci-dessous : <ul style="list-style-type: none">* à la lumière directe du soleil ou près d'un appareil qui chauffe; * dans les endroits poussiérés; * sur des surfaces inclinées, instables ou irrégulières; * les endroits enfumés ou près de cuisinières à gaz; * les endroits dont la température est supérieure à 40 °C; garder l'appareil éloigné des sources d'inflammation; * sur ou à côté d'appareils électroniques (télévisions, stéréos, réfrigérateurs, etc.); * sur des surfaces souples comme de la moquette, car cela pourrait bloquer l'orifice de ventilation au bas de l'unité et entraîner le dysfonctionnement de l'appareil. Ne pas retirer le couvercle ni placer un doigt ou d'autres objets dans le réservoir d'eau pendant le fonctionnement de l'appareil, car cela pourrait entraîner une fuite d'eau, un dysfonctionnement de l'appareil ou des blessures.

Dépannage

En cas de problèmes de fonctionnement, suivre nos conseils de dépannage ci-dessous.

L'appareil ne fonctionne pas
<ul style="list-style-type: none">Vérifier l'adaptateur <ul style="list-style-type: none">→ S'assurer que l'adaptateur est bien branché dans la prise électrique. Cordon d'alimentation non branché à l'unité principale <ul style="list-style-type: none">→ S'assurer que la fiche est bien insérée dans la prise de courant de l'unité principale. L'alimentation est bien établie, mais l'appareil ne fonctionne toujours pas <ul style="list-style-type: none">→ Vérifier qu'il y a de l'eau dans le réservoir et que l'interrupteur MARCHÉ/ARRÊT est bien sur marche. Vérifier que le niveau de l'eau dans le réservoir ne dépasse pas le niveau maximum (MAX). Si c'est le cas, vider l'eau en excès.

Le produit n'atomise pas ou pas correctement
<ul style="list-style-type: none">Atomiseur sale <ul style="list-style-type: none">→ Effectuer l'entretien de l'appareil conformément à la section « Nettoyage et entretien de ce mode d'emploi. Installation de l'appareil <ul style="list-style-type: none">→ Le placer sur une surface solide, horizontale et stable. Vérifier le volume d'eau <ul style="list-style-type: none">→ S'assurer que le niveau de l'eau ne dépasse pas le niveau maximum d'eau. Le couvercle ne s'attache pas bien à l'unité principale <ul style="list-style-type: none">→ Attacher le couvercle conformément à la procédure dans la section « Consignes d'utilisation » de ce mode d'emploi. <ul style="list-style-type: none">· Voir types d'eau/recommandations ci-dessus. Orifice de ventilation, fente d'aération, boutons de commande <ul style="list-style-type: none">→ Si de l'eau pénètre par inadvertance dans l'orifice de ventilation, dans la fente d'aération ou dans les boutons de commande, laisser le mécanisme interne bien sécher (au moins 6 heures) avant la prochaine utilisation, car cela pourrait entraîner le dysfonctionnement de l'appareil.

Ne pas tenter de démonter ou de réparer l'appareil soi-même. Si l'unité ne fonctionne pas correctement, se rendre sur le site web www.serenehouse.com et cliquer sur « Assistance » ou contacter notre service clientèle.

Caractéristiques

- Les effets du parfum peuvent varier en fonction de la ventilation, de la température, de l'humidité et de la taille de l'espace environnant.

Mode d'atomisation:	Ultrason
Temps d'atomisation en intermittence :	≥ 10 h
Temps d'atomisation continue :	≥ 5 h
Taille recommandée de la salle:	10~15 m² (107.6 ~ 161.4 pi²)
Fréquence ultrasonique (MHz):	2.45 ± 10 %
Capacité du réservoir d'eau:	100ml
Couleurs de la lumière:	blanc chaud
Mode de fonctionnement:	Mode continu / intermittent
Accessoires inclus:	Adaptateur/Mode d'emploi/Carte de garantie
Équipe de conception:	SERENE HOUSE
Fabriqué en Chine	





En attente de brevet
Cet appareil est conforme à la Partie 18 du Règlement du FCC.

Precauciones

Actúe de forma segura cumpliendo con las siguientes instrucciones.

- Las precauciones indicadas en este manual son para el uso seguro y adecuado de este producto y evitar cualquier daño o pérdida que pudieran sufrir el usuario u otras personas.
- Las "ADVERTENCIAS" contienen instrucciones importantes de seguridad. No deje de seguir esas instrucciones.

ADVERTENCIA

	<ul style="list-style-type: none">Deje de usar el producto inmediatamente y desconecte el adaptador de CA si detecta humo, olores o sonidos anormales o cualquier otra anomalía.
	<ul style="list-style-type: none">No modifique, arregle o desmantele el producto ya que pueden producirse incendios, choques eléctricos o daños.
	<ul style="list-style-type: none">Cuando el producto haya llegado al final de su vida útil, recomendamos desecharlo en un punto de recolección para el reciclado de equipo electrónico, en lugar de tirarlo a la basura doméstica. Los símbolos en el producto, el manual de instrucciones y el paquete permiten su clasificación y desecho apropiados.
	<ul style="list-style-type: none">MANTÉNGALO FUERA DEL ALCANCE DE LOS NIÑOS Y LAS MASCOTAS PARA USO EN INTERIORES ÚNICAMENTE No conecte el adaptador de CA a la unidad principal durante la instalación, ya que eso podría causar lesiones o choques eléctricos. Cuando mueva el producto o no esté en operación, desconéctelo y vacíe el tanque de agua. No jale el cable para desconectar el adaptador de CA de la toma de corriente. Sostenga firmemente el adaptador de CA y después desconéctelo, pues podría provocar daños o lesiones. Evite que el aceite esencial gotee hacia el exterior del producto o en los muebles. Si por accidente se gotea el aceite esencial, limpie de inmediato para evitar la decoloración del exterior del producto o de los muebles.
	<ul style="list-style-type: none">Debe desconectar el producto de la toma de corriente antes de manejarlo y darle mantenimiento. No maneje la unidad principal ni el adaptador de CA con las manos mojadas, ni permita que les caigan agua u otros líquidos, pues eso puede provocar choques eléctricos. No use el producto cuando el cable o la clavija eléctrica estén dañados ni cuando el producto haya sido golpeado, dejado caer, roto o dañado de cualquier forma por accidente. No coloque deliberadamente ojos, nariz o boca cerca de la niebla fragante emitida, ya que eso puede causar incomodidad física. Este producto no es un juguete. No permita que los niños usen este producto. Manténgalo fuera del alcance de los niños ya que pueden ocurrir lesiones y choques eléctricos. Debe supervisar debidamente y en todo momento a los niños para asegurarse de que no jueguen con este producto. Este producto no está diseñado para que lo utilicen personas discapacitadas tanto física como mentalmente, con falta de experiencia o sin conocimientos (incluyendo niños), a menos que se les supervise o instruya en el uso del mismo, por parte de la persona responsable de su seguridad. Para evitar incendios, choques eléctricos, lesiones o daños al producto, no los coloque en las zonas indicadas a continuación: <ul style="list-style-type: none">* Bajo la luz del sol o cerca de un aparato de calefacción. * En lugares polvosos. * En superficies inclinadas, inestables o disparesjas. * Lugares llenos de humo o cerca de estufas de gas. * Lugares con una temperatura mayor de 140°C/104°F. Mantenga el producto lejos de fuentes de ignición. * Encima o junto a aparatos electrónicos (televisores, estéreos, refrigeradores, etcétera). * No coloque el producto en superficies suaves como alfombras, ya que eso puede bloquear la entrada de ventilación en la parte inferior de la unidad, haciendo que no funcione debidamente. No retire la tapa ni meta el dedo u otros objetos en el tanque de agua cuando el producto esté en operación, ya que puede provocar derrame del agua, descomposturas o lesiones.

Solución de problemas

Si observa un funcionamiento insatisfactorio, siga los lineamientos de solución de problemas indicados a continuación.

La máquina no funciona
<ul style="list-style-type: none">Revise el adaptador. <ul style="list-style-type: none">→ Cerciórese de que el adaptador esté total y correctamente conectado en la toma de corriente eléctrica. El cable de corriente no está conectado a la unidad principal. <ul style="list-style-type: none">→ Cerciórese de que la clavija esté insertada correctamente en el conector de corriente de la unidad principal. La corriente está debidamente conectada pero el dispositivo sigue sin funcionar. <ul style="list-style-type: none">→ Revise que el tanque contenga agua y después vuelva a revisar que esté encendido el interruptor. Revise que el nivel del agua no rebase el nivel máximo de agua (MAX); si es ese el caso, vacíe el exceso de agua.

El producto no atomiza o no atomiza efectivamente
<ul style="list-style-type: none">El atomizador está sucio. <ul style="list-style-type: none">→ Realice el mantenimiento de acuerdo con la sección 'Limpieza y mantenimiento' de este manual. Colocación del producto. <ul style="list-style-type: none">→ Colóquelo en una superficie plana, firme y resistente al calor. Revise el volumen de agua. <ul style="list-style-type: none">→ Cerciórese de que el agua no rebase la marca del nivel recomendado. La tapa no se fija firmemente en la unidad principal. <ul style="list-style-type: none">→ Vuelva a colocar la tapa siguiendo el procedimiento de la sección 'Instrucciones de uso' de este manual. <ul style="list-style-type: none">· Vea las recomendaciones anteriores sobre tipos de agua. Entrada de ventilación, ventila o botones de control. <ul style="list-style-type: none">→ Si accidentalmente entrara agua por la entrada de ventilación, en la ventila o en los botones de control, deje que el mecanismo interno se seque por completo (por lo menos 6 horas) antes de volverlo a usar. De otro modo, el dispositivo podría descomponerse.

No trate de desarmar o reparar el aparato usted mismo. Si la unidad no funciona a su entera satisfacción, visite nuestro sitio Web www.serenehouse.com y haga clic en "Soporte" o comuníquese con nuestro centro de servicio al cliente.

Especificaciones

- La fragancia puede variar dependiendo de la ventilación, la temperatura, la humedad y el tamaño del espacio circundante.

Modo de atomización:	Ultrasonico
Tiempo de atomización intermitente:	≥ 10 horas
Tiempo de atomización continua:	≥ 5 horas
Tamaño recomendado de la habitación:	10~15 m² (107.6 ~ 161.4 pies cuadrados)
Frecuencia ultrasonica (MHz):	2.45 ± 10 %
Capacidad del tanque de agua:	100ml
Colores de la luz:	blanco cálido
Modo de operación:	modo continuo / intermitente
Accesorios incluidos:	Adaptador, manual, tarjeta de garantía
Equipo de diseño:	SERENE HOUSE
Hecho en China	

Producto patentado
Este dispositivo cumple con la parte 18 de las reglas de la FCC.

Limited warranty

This product has a limited warranty against defective materials and workmanship. The warranty period is 2-years, from the original purchase, in the UK & Europe. Any defective part will be replaced at no charge if the appliance has been used per our printed instructions.

This product warranty does not cover damages caused by misuse or abuse, accidents, the attachment of any unauthorized accessories, alterations to the product or any other conditions whatsoever that are beyond the control of SERENE HOUSE.

If you are experiencing operations issues, first review the Troubleshooting and Cleaning & Maintenance sections in your Instruction Manual. Instruction Manuals are available at our website <http://www.serenehouse.com/uk/support.html>. If your unit still does not operate satisfactorily, please contact SERENE HOUSE directly via email service@serene-house.com. Please provide the product name and model/ item number in your correspondence.

To validate your warranty, please complete all the information in the warranty card below and send it along with a copy of your purchase receipt to service@serene-house.com.

Product Name	Item Number	
Store of Purchase	IN-STORE <input type="checkbox"/>	ON-LINE <input type="checkbox"/>
Customer Information		
Last Name	First Name	
Street Address	City	
State	Zip code	
Country	Telephone	
E-Mail		

Garantie limitée

La garantie limitée de l'appareil couvre les défauts de fabrication ou des matériaux. La durée de la garantie est de 2 ans à compter de la date d'achat d'origine au Royaume-Uni et en Europe. Toute pièce défectueuse sera remplacée gratuitement si l'appareil a été utilisé conformément aux instructions données.

La garantie de cet appareil ne couvre pas les dommages causés par une mauvaise utilisation ou une négligence, par un accident, par la fixation d'un accessoire non autorisé, par la modification de l'appareil ou pour toute autre raison non contrôlée par SERENE HOUSE.

En cas de problèmes de fonctionnement, consultez d'abord les sections Dépannage et Nettoyage et entretien dans le mode d'emploi. Les modes d'emploi sont disponibles sur notre site web <http://www.serenehouse.com/uk/support.html>. Si l'appareil ne fonctionne toujours pas correctement, contactez directement SERENE HOUSE par courriel à service@serene-house.com. Veuillez indiquer le nom du produit et le numéro du modèle/de l'article dans votre correspondance.

Pour valider la garantie, remplissez toutes les informations sur la carte de garantie ci-dessous et envoyez-la avec la copie de la preuve d'achat à service@serene-house.com.

Nom du produit	Numéro de l'article		
Magasin d'achat	EN MAGASIN <input type="checkbox"/>	EN LIGNE <input type="checkbox"/>	
Coordonnées du client			
Nom	Prénom		
Adresse postale	Ville		
État	Code postal		
Pays	Téléphone		
Courriel			

Garantía limitada

Este producto tiene una garantía limitada contra defectos en materiales y mano de obra. El periodo de garantía es de dos años a partir de la fecha de compra original en el Reino Unido y en Europa. Cualquier pieza defectuosa será reemplazada sin costo alguno, en tanto el dispositivo haya sido utilizado de acuerdo con nuestras instrucciones impresas.

Esta garantía no cubre daños causados por el mal uso o los maltratos, por accidentes, por conectar accesorios no autorizados, por alteraciones o cualquiera otra condición que esté más allá del control de SERENE HOUSE.

Si experimenta problemas de operaciones, revise primero las secciones de Solución de problemas y de Limpieza y mantenimiento del Manual de instrucciones. Los manuales de instrucciones están disponibles en nuestro sito Web: <http://www.serenehouse.com/uk/support.html>. Si nuestra unidad sigue sin funcionar satisfactoriamente, comuníquese directamente con SERENE HOUSE por correo electrónico a service@serenehouse.com. Proporcione el nombre y el número de modelo de su producto en toda su correspondencia.

Para hacer válida la garantía, favor de llenar los datos solicitados en la tarjeta que viene a continuación y enviarla junto con copia del comprobante de compra a service@serene-house.com.

Nombre del producto	Número de artículo		
Tienda de adquisición	EN LA TIEND <input type="checkbox"/>	EN LÍNEA <input type="checkbox"/>	
Información del cliente			
Apellido	Nombre		
Calle	Ciudad		
Estado	Código postal		
País	Teléfono		
Correo electrónico			